

150.115221ГЧ



Таблица 1

№ п/п	Обозначение	Наименование	φ Д, мм	Масса, кг
1	150.115221-050	Заслонка дроссельная электроуправляемая	50	5,74
2	-055	Заслонка дроссельная электроуправляемая	55	5,72
3	-060	Заслонка дроссельная электроуправляемая	60	5,64
4	-065	Заслонка дроссельная электроуправляемая	65	5,59
5	-068	Заслонка дроссельная электроуправляемая	68	5,55
6	-070	Заслонка дроссельная электроуправляемая	70	5,53
7	-075	Заслонка дроссельная электроуправляемая	75	5,46

Модификации изделия согласно таблицы 1.

Перв. примен.
Спроект. №
Подп. и дата
Изм. № дробл.
Взам. инв. №
Подп. и дата
Изм. № подл.

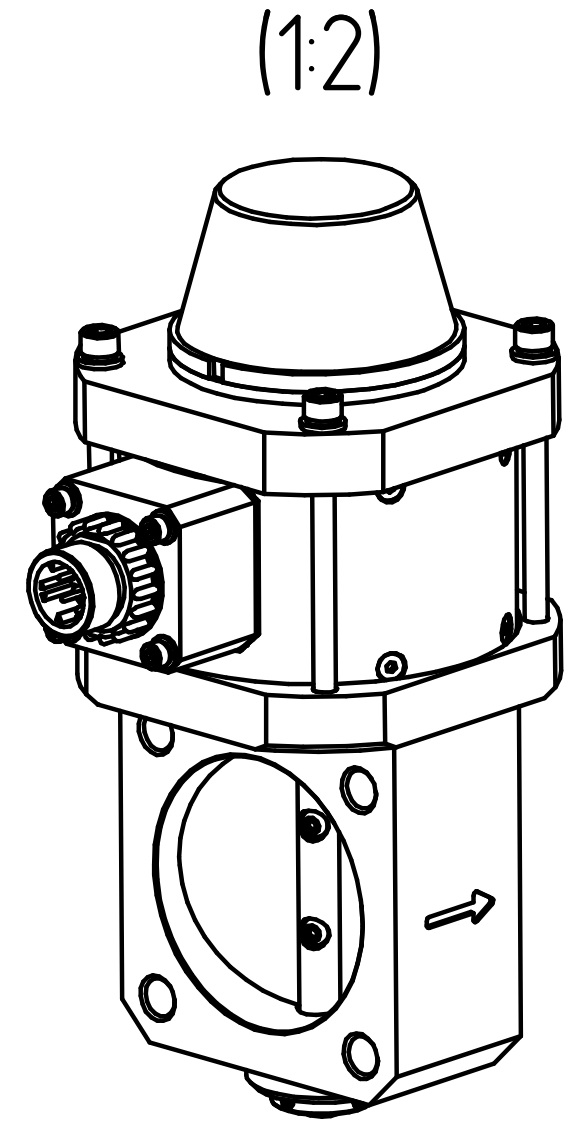
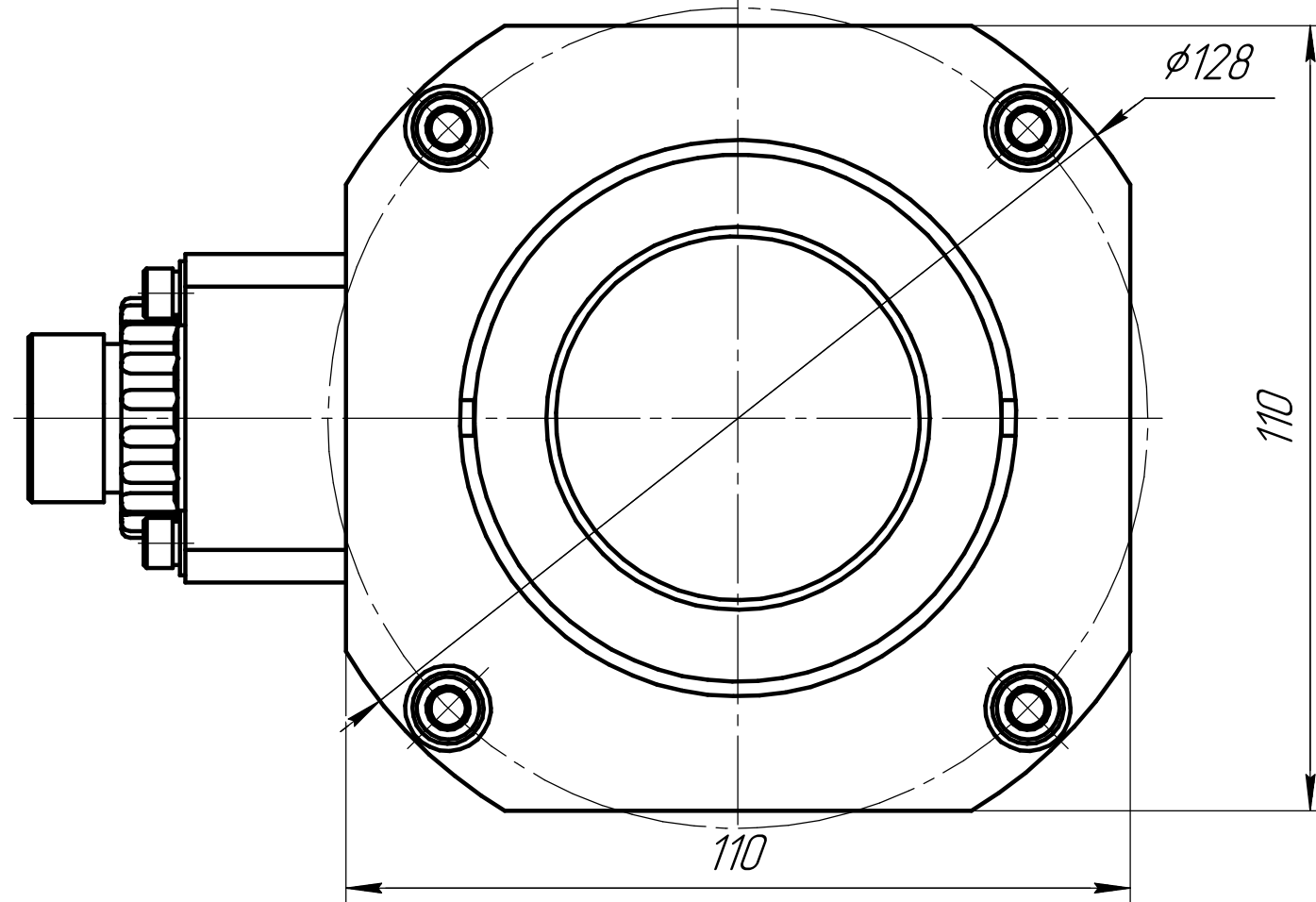
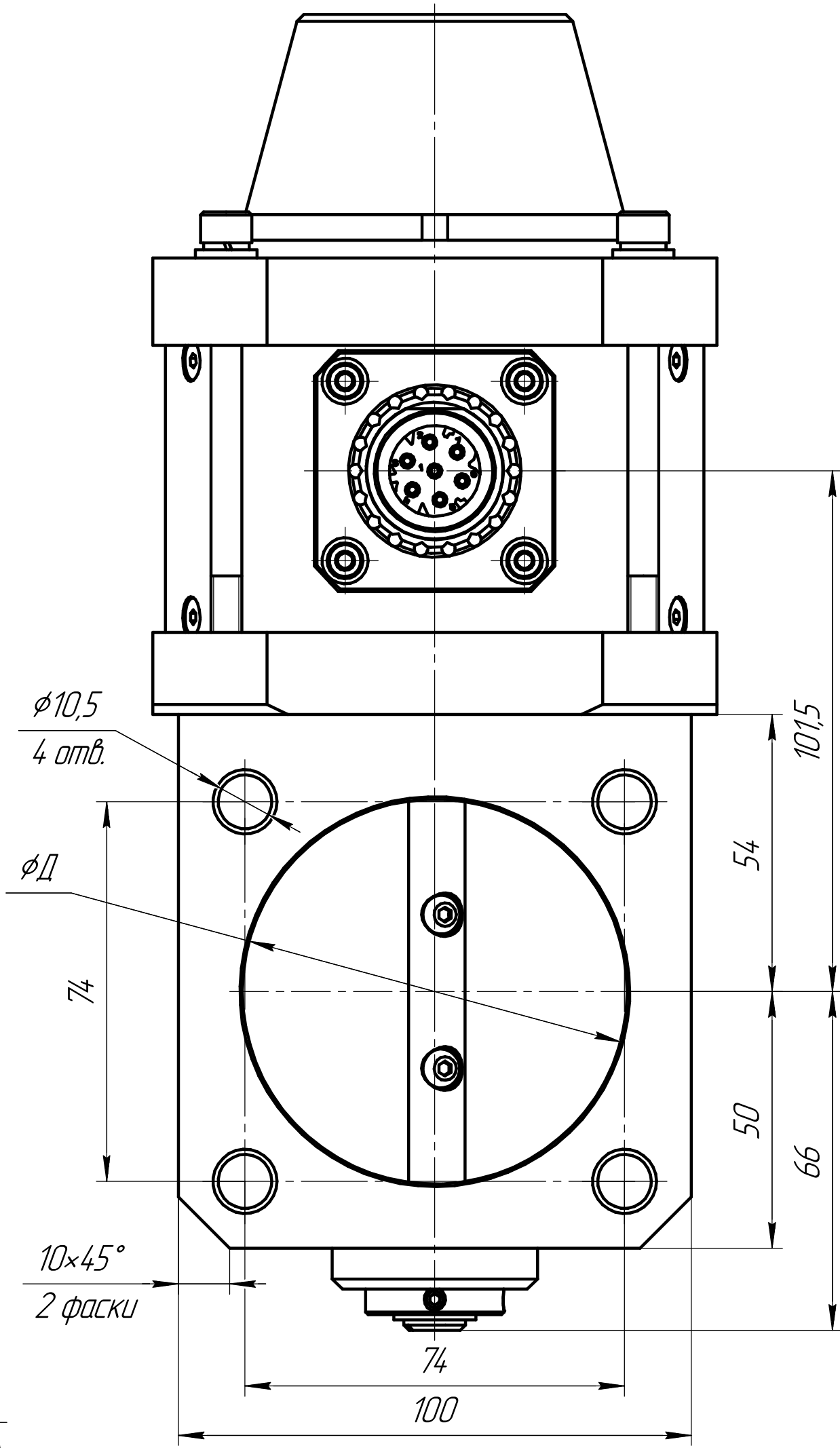
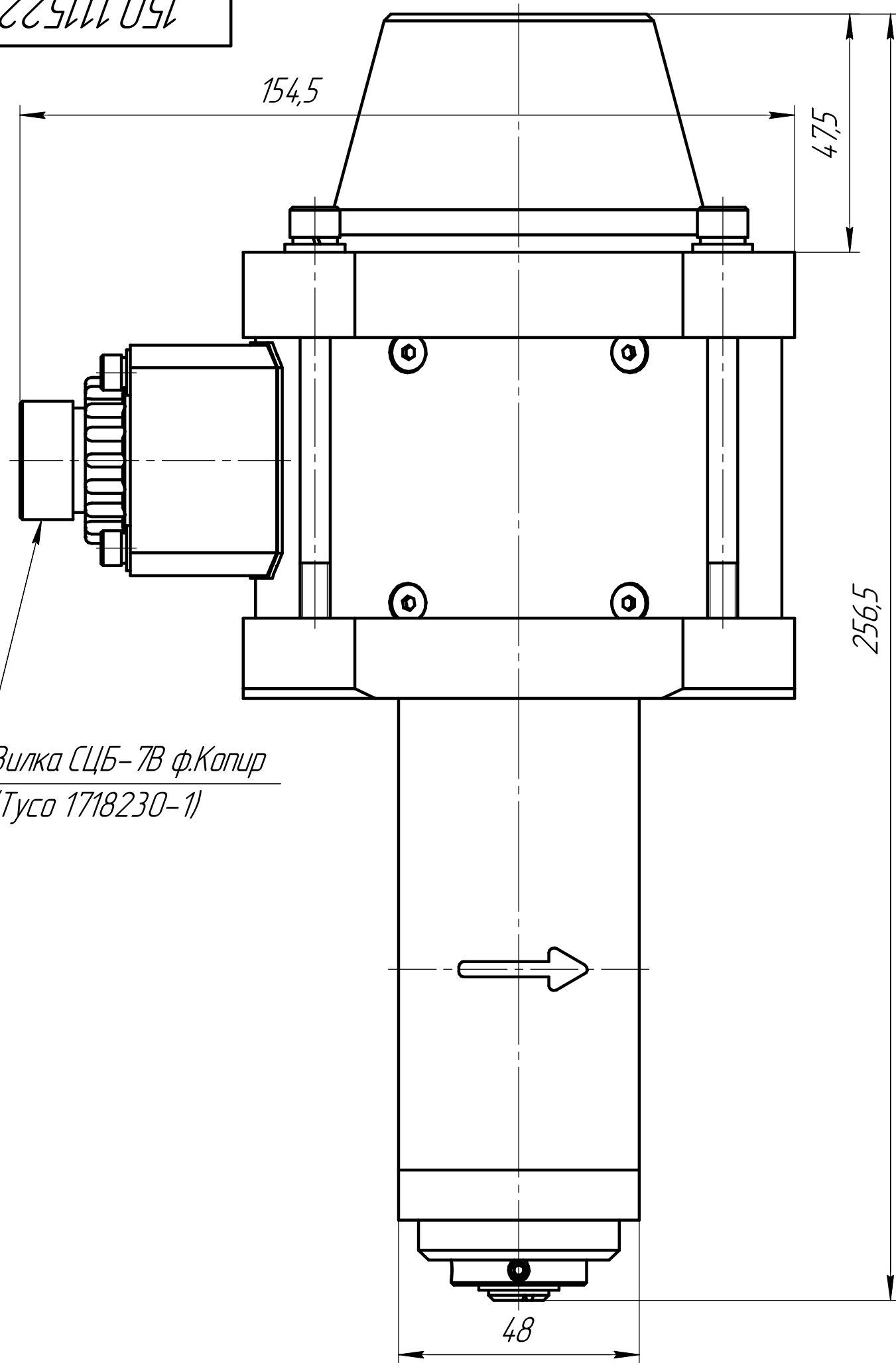
				150.115221ГЧ				
Изм.	Лист	№ докум.	Подп.	Дата	Заслонка дроссельная электроуправляемая Габаритный чертеж	Лит.	Масса	Масштаб
Разраб.	Антошин			31.03.23		см.Табл.1	1:1	
Проб.						Лист	Листов	1
Т.контр.						ЭЛЗА		
Н.контр.								
Утв.	Обыкновенной							